

Инструкция по сборке

RIVA

Фабрика офисной мебели
Мебель серии: SHIFT

Стол руководителя прямой без тумбы

Наименование	Артикул	Габаритные размеры		
		Ширина	Высота	Глубина
Стол руководителя прямой без тумбы	SK.SR-180	1800	753	900
Стол руководителя прямой без тумбы	SK.SR-200	2000	753	900

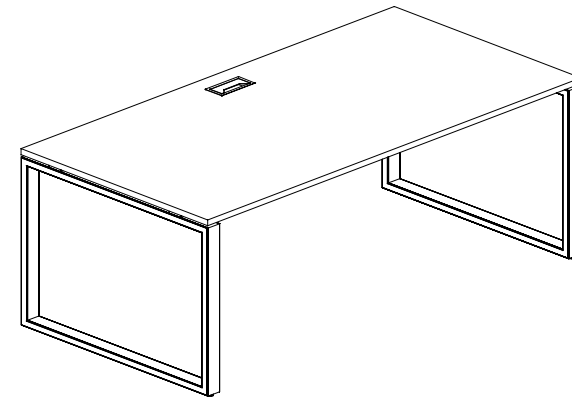

1. Гарантии изготовителя

Гарантийный срок эксплуатации изделия 18 месяцев с момента приобретения. Срок службы изделия 5 лет.

Предприятие-изготовитель гарантирует соответствие изделия требованиям ГОСТ-16371-9: при соблюдении правил транспортировки, хранения и эксплуатации.

Предприятие-изготовитель не несет ответственности за недостатки изделия, появившиеся в результате несоблюдения правил эксплуатации, сборки, транспортировки и ухода за мебелью.

Предприятие-изготовитель оставляет за собой право проводить конструктивные изменения, связанные с внедрением новых материалов и технологий, направленных на повышение качества и долговечности изделий.

2. Транспортировка, хранение, эксплуатация и уход за мебелью

Изделие допускается транспортировать в упаковке предприятия изготовителя любым видом транспорта при условии надежной защиты от механических повреждений и влаги (атмосферных осадков и т.д.).

НЕ ДОПУСКАЕТСЯ ВОЗДЕЙСТВИЕ ВЛАГИ. Изделие должно храниться и эксплуатироваться в сухих и теплых помещениях. Не рекомендуется устанавливать изделие около источников тепла.

Удаление пыли с поверхности изделия следует производить мягкой тканью с использованием специальных составов по уходу за мебелью.





3. Комплектность изделия и фурнитуры

Поз.	Наименование	Габарит, мм		Толщи на	Кол.
		Длина	Ширина		
1.	Столешница универсальная 1800мм	1800	900	25	1
1.*	Столешница универсальная 2000мм	2000	900	25	1
2.	Комплект опор стола О-образных	900	718	60	1
3.	Комплект траверс стола 1800мм	1594	100	43	1
3.*	Комплект траверс стола 2000мм	1794	100	43	1

* Процедура сборки позиций со звездочкой идентична позициям без звездочек.

** Размер - "Длина" указывает на направление текстуры материала.

4. Состав комплекта фурнитуры

Фурнитура			
Поз.	Внешний вид	Наименование	Кол.
4		Футорка М6	28
5		Опора М8	4
6		Винт М6х14	16
7		Винт М6х20	8

Фурнитура			
Поз.	Внешний вид	Наименование	Кол.
8		Лючок М-ZS-160	1

Сборку изделия рекомендуем доверить специалисту.

В случае самостоятельной сборки обязательно ознакомьтесь с указаниями по сборке. За повреждения изделия, произошедшие во время сборки, фирма ответственности не несёт.

5. Последовательность сборки

При сборке металлокаркаса необходимо соблюдать следующую последовательность действий.

1. Вбейте металлические футорки [4] в глухие отверстия в столешнице [1 / 1*]. (Рис. 1).
2. Установите регулируемые опоры [5] с нижней части металлических опор стола (2). (Рис. 2)
3. Наживите винты м6*14 [6] на металлические опоры [2]. (Рис. 3).
4. Наденьте траверсу [3 / 3*] пазами на винты м6*14 [6]. Наживить винты м6*14 [6] в отверстия на траверсе (Рис. 4).
5. Затянуть до упора все винты с боку опоры, затем затянуть до упора все винты установленные в отверстия на траверсе [6].
6. Закрепите столешницу [1 / 1*] к металлокаркасу крепежными винтами м6*20 [7]. (Рис. 5).
7. Установите Лючок М-ZS-160 [8] в соответствующий вырез в столешнице.



Рисунок №1



Рисунок №2

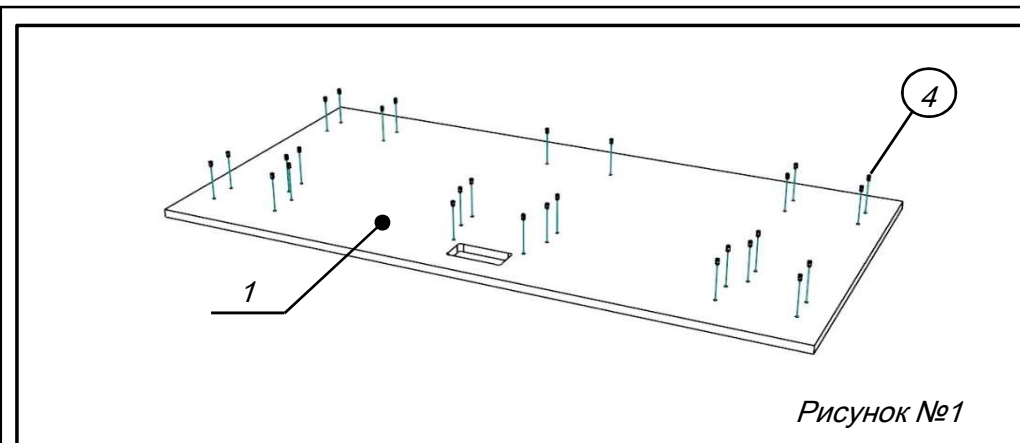

Рисунок №3

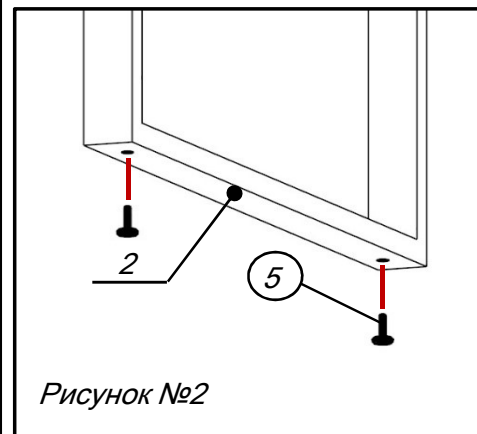

Рисунок №4

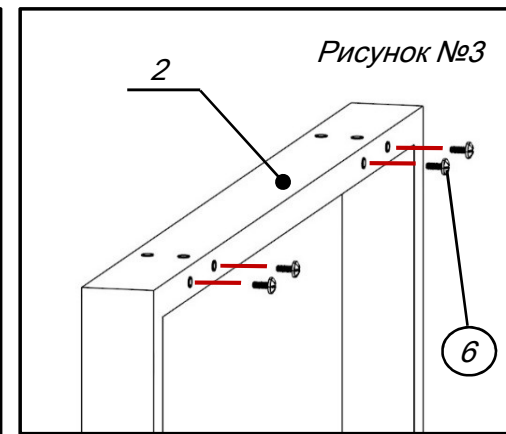
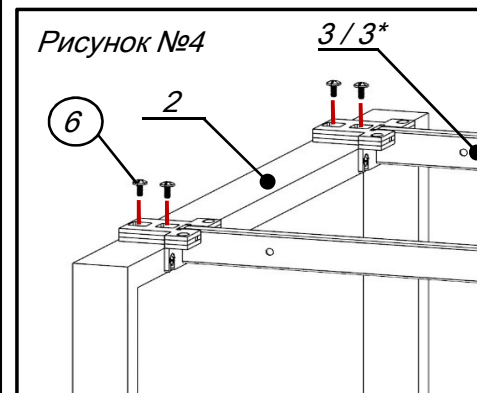
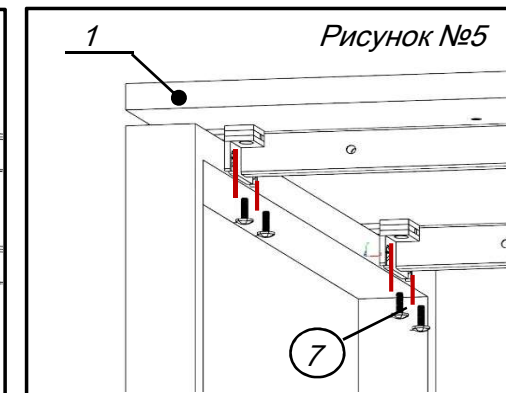

Рисунок №5